



Systémy pro tisk a aplikaci etiket

Řada 2200



Jedinečná pokroková technologie, která zvýší efektivitu vaší linky

Řada 2200 staví na osvědčeném konceptu s tisíci jednotkami instalovanými v náročných prostředích nepřetržitých provozů. Aplikátory řady 2200 minimalizují chybovost aplikace etiket, díky své spolehlivosti, efektivitě a snadnému použití. Přes 95% použitých materiálů je recyklovatelných a díky široké nabídce vyměnitelných aplikačních ramen, poskytuje řada 2200 optimalizované provozní náklady a bezkonkurenční rychlost aplikace. Inteligentní aplikátor eTouch-S® využívá předních inovací Markem-Imaje a spojuje vynikající výkon s nejvyššími bezpečnostními standardy pro operátora.

Vlastnosti

Vyšší provozní efektivita

- Bezpečného a snadného provoz lze dosáhnout za méně než 5 minut po proškolení obsluhy.
- K dispozici je jednoduchý třítláčkový ovládací panel nebo volitelný barevný dotykový panel, který vám umožní zobrazit aktuální provozní data.
- Synchronizovaná výměna pásek a etiket. Za méně než 40 sekund operátor doplní pásky a etikety.

Bezkonkurenční spolehlivost

- Vyhovující standardu ANSI. Čárové kódy ve kvalitě A/B i při nejvyšších rychlostech aplikace. Integrovaná čtečka čárových kódů ověří, že čárové kódy jsou ve 100% případech čitelné.
- Koncept „žádné náradí“ umožňuje snadnou montáž vyměnitelných dílů, bez nutnosti složité kalibrace.
- Široká nabídka zaměnitelných aplikačních ramen minimalizuje potřebu nákladných úprav výrobních linek.

Vysoce výkonný tisk

- Extrémně rychlý a spolehlivý, eTouch-S využívá umělou inteligenci, která zabraňuje chybám, chrání produkty a zvyšuje dobu provozuschopnosti.
- Vestavěna funkce automatického tandemu umožňuje v případě zastavení jednoho aplikátoru 2200 převzít okamžitě aplikaci etiket druhým aplikátorem 2200, čímž jsou eliminovány prostoje.
- Díky automatickému systému napínání návinnu etiket a jejich integrované kontrole, je eliminována potřeba složitého nastavování a kalibrace.

Řada 2200 - Specifikace

Tiskové možnosti

Metoda tisku: Termotransferový nebo přímý termální tisk (volitelné na tiskové jednotce)
Zabudovaný reálný čas
10 individuálně programovatelných čítačů

Tiskové hlavy:

2220: 56 mm, 200 dpi (8 bodů na mm)
2230: 54 mm, 300 dpi (12 bodů na mm)
2420: 104 mm, 200 dpi (8 bodů na mm)
2430: 108 mm, 300 dpi (12 bodů na mm)
2620: 168 mm, 200 dpi (8 bodů na mm)
2630: 162 mm, 300 dpi (12 bodů na mm)

Maximální rychlost tisku: 300 mm/s

Fonty: 16 škálovatelných fontů
TrueType font ke stažení
Podpora Unicode fontů

Grafické funkce: BMP, WMF, PCX, PNG, ICO, GIF, TIFF, JPEG, všechny hlavní lineární čárové kódy a 2D kódy

Specifikace spotřebního materiálu

Typ: samolepící etikety

Maximální šířka etikety: 178 mm

Maximální role etiket: 350 mm (volitelné 400 mm)

Vnější průměr dutinky: 76 mm
Vnitřní návin termotransferové pásky

Délka termotransferové pásky: 660 m

Dutinka pásky: 25 mm

Činnost

Jednoduché uživatelské rozhraní:

Grafické zobrazení a stav zařízení v místních jazycích
Start, stop, pauza nebo tisk
Místní volba etikety
Zálohování/obnova stroje nebo klonování

Komunikační rozhraní:

2 x vstup přes Opto
5 x výstupní relé (24 VDC)
Vysokorychlostní RS-232, 300 – 115 200 bps
Ethernet 10/100 (LPD, R Telnet, FTP, web server)
Podpora USB pro zálohy/obnovení nastavení a nahrávání etiket
Kompatibilní s Weihenstephan standard
Podpora komunikačních jazyků (DLS):

- Markem-Imaje LabelPoint
- Zebra Programming Language** (ZPL)

Prostředí:

Teplota: 0°C až 45°C
Vlhkost: 20% až 85% bez kondenzace
Napájení: 110/240 VAC; 50/60 Hz
Spotřeba energie v pohotovostním režimu: 35 wattů
Spotřeba energie při maximálním výkonu: 135 wattů
Maximální spotřeba: 300 wattů
Přívod vzduchu: 6 barů, suchý a čistý
Systém včetně stojanu >95% recyklovatelný

Dostupné aplikátory

- Díky unikátní technologii SoftTouch, aplikátor eTouch-S® poskytuje plnou kontrolu pohybu a monitoring aplikace etiket
- Blow, Wipe nebo Flex SE pro aplikaci shora, ze strany a zepředu
- Vysokorychlostní aplikace zepředu
- Corner Wrap pro aplikaci dvou přilehlých stran

Volby a příslušenství

Tiskové hlavy s dlouhou životností
Sestava pro vnitřní návin etiket
Dostupný návin 800 m (nutná úprava z výroby)
Rozšíření slotu na SD paměťové karty
Škálovatelné a mezinárodní fonty
Tříbarevná světelná signalizace
Produktové čidlo
Čtečky čárových kódů
Pokročilý spouštěcí senzor (ATS)
Rozsáhlá nabídka průmyslových stojanů
Vylepšené barevné dotykové uživatelské rozhraní:
2200 Production Interface*

Software

Kompatibilní se System Packaging Intelligence Suite™ software zahrnující:
CoLOS Base, CoLOS Line a CoLOS Factory
CoLOS Pallet (volitelné)
CoLOS Line Terminal
Pro více informací ohledně řešení packaging intelligence navštivte www.systemchone.com

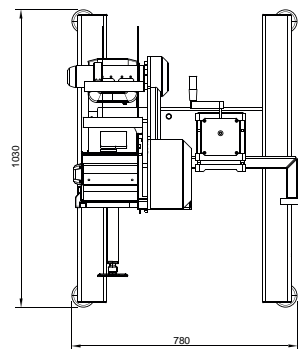
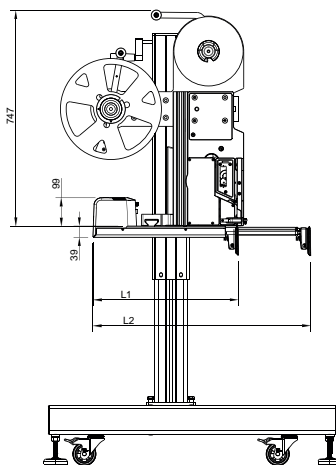
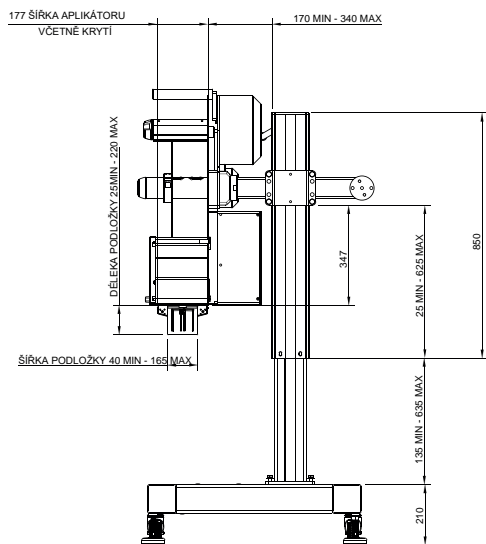

*Viz. samostatného data listu **Nejsou podporovány všechny příkazy

ONDRÁŠEK

ONDRÁŠEK INK-JET SYSTEM spol. s r.o.
Nad Přehradou 2296
738 02 Frýdek-Místek
<http://www.ondrasek.cz>
email: ondrasek@ondrasek.cz
obchod@ondrasek.cz
tel: +420 558 639 611

Servisní střediska:

- Čejkovice u Hodonína
- Frýdek-Místek
- Hradec Králové
- Jindřichův Hradec
- Ústí nad Labem
- Plzeň
- Praha

Vyhrazujeme si právo na změnu designu nebo specifikace našich výrobků bez předchozího oznámení.
© 2022 Markem-Imaje. All rights reserved. Photos: Al Karevy Photography Ltd, ginko-photo.com - A43084

 **markem·imaje**
a **DOVER** company

Markem-Imaje
Global Sales & Marketing
Division
9, rue Gaspard Monge
B.P. 110
26501 Bourg-lès-Valence
Cedex - France Tel: +33
(0) 4 75 75 55 00
Fax: +33 (0) 4 75 82 98 10
markem-imaje.com